

ACCESS



S A F E T Y

PAVIMENTOS SINTERIZADOS
PARA CIUDADES SOSTENIBLES

Mobiliario Urbano



Design  for all
FOUNDATION

Mobiliario Urbano

COMPLEMENTOS DE PIEDRA NATURAL SINTERIZADA

La nueva línea de **Mobiliario Urbano** de **ACCESS SAFETY®** busca mejorar el espacio urbano y crear un diseño integral manteniendo los beneficios del **Stone20 SNS®** Piedra Natural Sinterizada:

AMBIENTALES

- Evita la erosión y los residuos que las canteras producen en el medio natural.
- Consiguen un desperdicio «0» en el proceso de producción.
- Integra materiales reciclados y residuos de canteras como parte de sus componentes.
- Reduce la contaminación producida por su transporte ya que, con el mismo consumo de energía, es posible transportar hasta 5 veces más metros cuadrados que de otros materiales.
- Contribuye a la eficiencia ambiental del espacio urbano y los edificios por su largo ciclo de vida (superior a 50 años) y su reciclabilidad del 100%.

ECONÓMICAS

- Reduce el tiempo de colocación.
- Resulta más económico que la piedra natural.
- Reduce drásticamente los costes de mantenimiento y limpieza.
- Aumenta su resistencia al frío y al calor asegurando su durabilidad en cualquier clima.

SOCIALES

- Elimina la presencia de bacterias, manchas y olores sobre el pavimento urbano.
- Reduce los esfuerzos de colocación a los operarios.
- Mejora los aspectos estéticos del espacio público y los edificios.
- Facilita y mejora la accesibilidad y seguridad de los peatones más frágiles y vulnerables.

Mobiliario Urbano

COMPLEMENTOS DE PIEDRA NATURAL SINTERIZADA

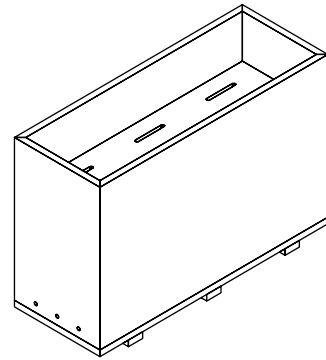

JARDINERA

MJA0101	80x30x53cm
MJA0102	80x50x44cm
MJA0103	30x30x84cm

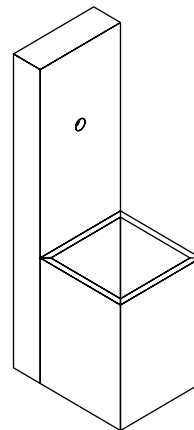

FUENTE

MFU0101	30x40x100cm
---------	-------------

Mobiliario Urbano

COMPLEMENTOS DE PIEDRA NATURAL SINTERIZADA

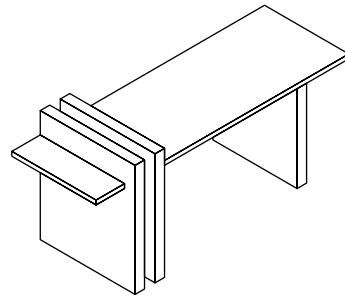

BANCA

MBA0101 120x45x53cm

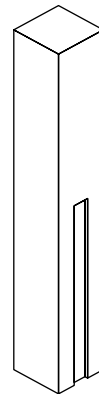

LUMINARIA

MLU0101 10x10x70cm

Mobiliario Urbano

COMPLEMENTOS DE PIEDRA NATURAL SINTERIZADA

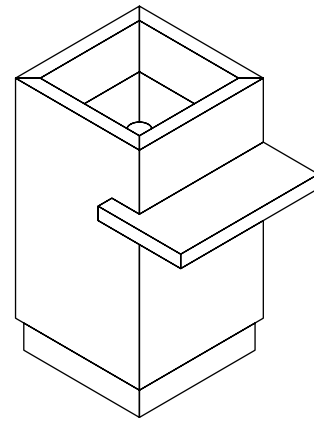

LAVABO

MLA0101 65x45x85cm

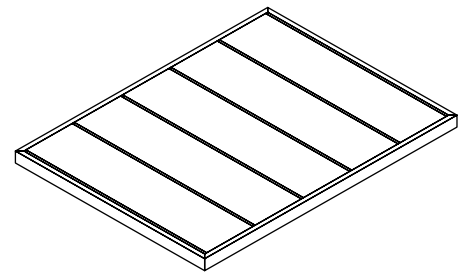

PLATO DUCHA

MDU0101 120x95x5cm

Mobiliario Urbano

COMPLEMENTOS DE PIEDRA NATURAL SINTERIZADA

Stone 20SNS®
PIEDRA NATURAL SINTERIZADA

Acabados disponibles



Egypt Limestone



Rushmore Granite



Pamukkale Limestone



Svartifoss Basalt



Lop Antracita



Sandstone Montjuïc

www.access-safety.es
Calle Muntaner 438
08006 Barcelona
+ 93 159 98 25

edición 001.21
29/06/2021

